

**СУШКИ**



# Рішення для зони миття посуду.

Сушки - це незамінний елемент кухонного обладнання, який значно полегшує прибирання щоденні завдання, пов'язані з миттям посуду. Рішення Rejs пропонуються в декількох варіантах розміри, форми та кольори, завдяки яким вони підійдуть до будь-якої кухні, роблячи його більш функціональним. Особливої уваги заслуговує нова сушка Преміум, з профілями з високоякісного алюмінію, що забезпечує не тільки довговічність, але і естетичний зовнішній вигляд.





# СУШКА PREMIUM

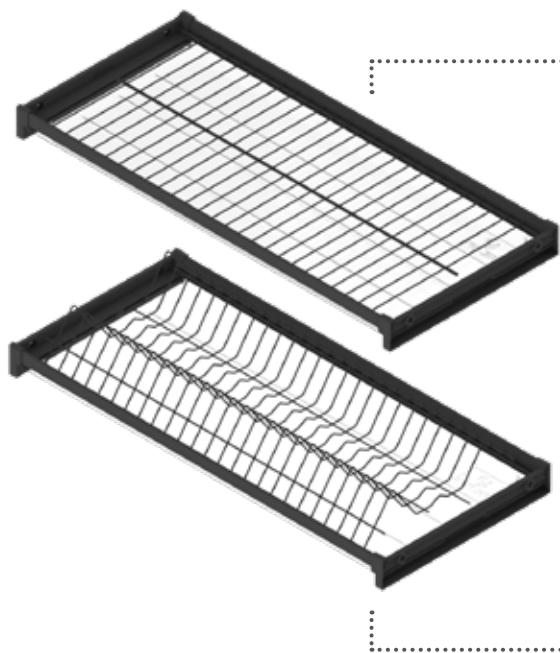

нижній і верхній рівні розміщені на алюмінієвих профілях

сучасний мінімалістичний дизайн

профіль для задньої стінки в комплекті

в комплекті два лотки для збору води

доступні в елегантному чорний матовий



**ЧОРНИЙ МАТОВИЙ**



# СУШКА ОДНОРІВНЕВА

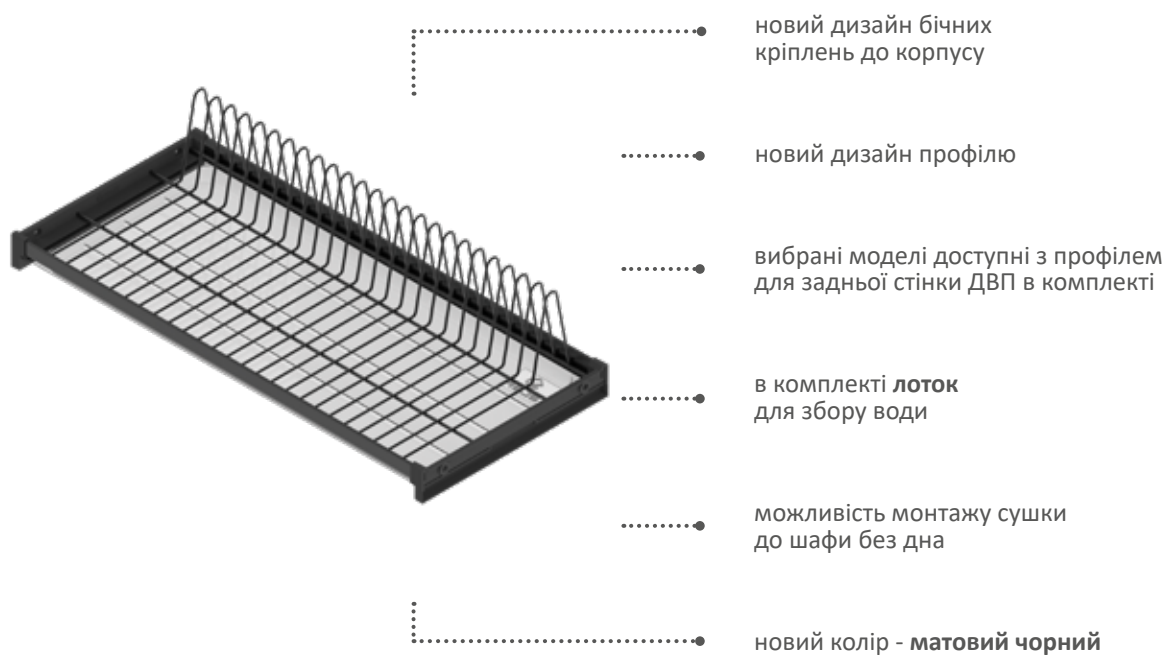

**ХРОМ**



**ЧОРНИЙ МАТОВИЙ**



**ЦИНК**



# СУШКА VARIANT 3

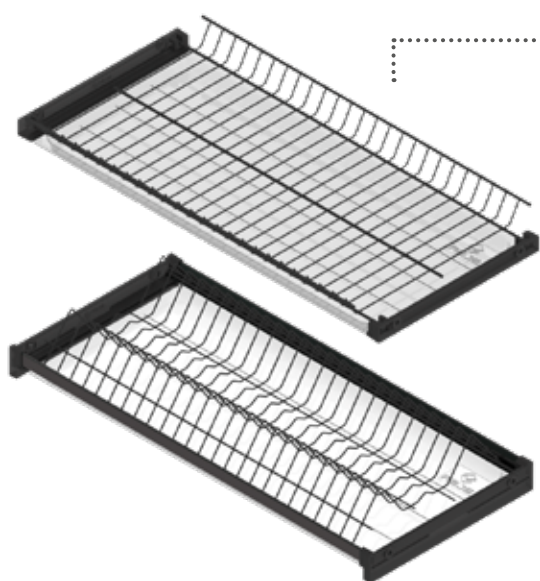

новий дизайн бічних кріплень до корпусу

новий дизайн профілю

вибрані моделі доступні з профілем для задньої стінки ДВП в комплекті

в комплекті **два лотки** для збору води

можливість монтажу сушки до шафи без дна

новий колір - **матовий чорний**



**ХРОМ**



**ЧОРНИЙ МАТОВИЙ**



**ЦИНК**



# СУШКА VARIANT 1

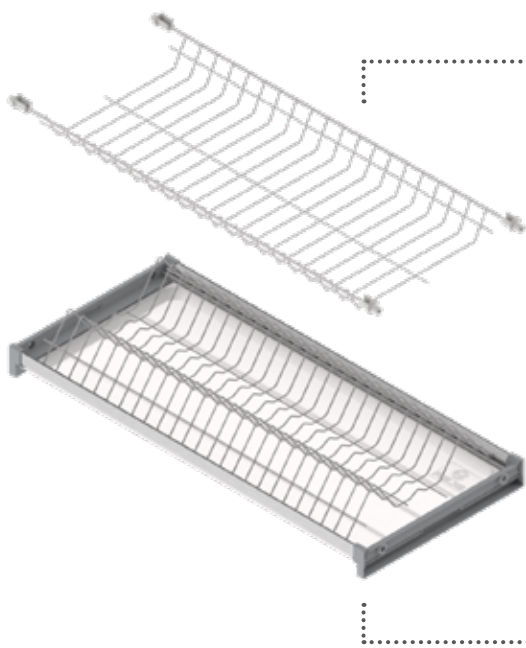

новий дизайн бічних кріплень до корпусу

новий дизайн профілю

моделі доступні з профілем для задньої стінки ДВП в комплекті

в комплекті **ЛОТОК** для збору води

можливість монтажу сушки до шафи без дна



**БІЛИЙ**



# СУШКА STANDARD 3



.....● новий дизайн бічних кріплень до корпусу

.....● в комплекті **два лотки** для збору води



**ХРОМ**



**ЦИНК**



# СУШКА PRIMA



найвища якість та функціональність

сучасний дизайн

полиці та лоток виготовлені з нержавіючої сталі типу 304



**INOX**



## Інформація щодо замовлення

### Сушка Premium

мін. ширина шафки	індекс	колір
600	WE06.5626.01	061
800	WE06.5627.01	061



### Сушка однорівнева

мін. ширина шафки	артикул з профілем для стінки ДВП	колір	артикул без профіля для стінки ДВП	колір
400	-	-	WE06.5323.01	001, 061, 062
450	-	-	WE06.5324.01	001, 061, 062
500	WE06.5925.01	001, 062	WE06.5325.01	001, 061, 062
600	WE06.5926.01	001, 062	WE06.5326.01	001, 061, 062
700	-	-	WE06.5351.01	001, 061, 062
800	WE06.5927.01	001, 062	WE06.5327.01	001, 061, 062
900	-	-	WE06.5328.01	001, 061, 062



### Сушка Variant 3

мін. ширина шафки	артикул з профілем для стінки ДВП	колір	артикул без профіля для стінки ДВП	колір
400	-	-	WE06.5223.01	001, 061, 062
450	-	-	WE06.5224.01	001, 061, 062
500	WE06.5825.01	001, 062	WE06.5225.01	001, 061, 062
600	WE06.5826.01	001, 062	WE06.5226.01	001, 061, 062
700	-	-	WE06.5251.01	001, 061, 062
800	WE06.5827.01	001, 062	WE06.5227.01	001, 061, 062
900	-	-	WE06.5228.01	001, 061, 062



### Сушка Variant 1

мін. ширина шафки	артикул з профілем для стінки ДВП	артикул без профіля для стінки ДВП	колір
400	WE06.5723.01	WE06.5123.01	010
450	WE06.5724.01	WE06.5124.01	010
500	WE06.5725.01	WE06.5125.01	010
600	WE06.5726.01	WE06.5126.01	010
700	WE06.5751.01	WE06.5151.01	010
800	WE06.5727.01	WE06.5127.01	010
900	WE06.5728.01	WE06.5128.01	010



### Сушка Standard 3

мін. ширина шафки	індекс	колір
400	WE06.5023.01	001, 062
450	WE06.5024.01	001, 062
500	WE06.5025.01	001, 062
600	WE06.5026.01	001, 062
700	WE06.5051.01	001, 062
800	WE06.5027.01	001, 062
900	WE06.5028.01	001, 062



### Сушка Prima

мін. ширина шафки	індекс	колір
500	TE06.2101.03	012
600	TE06.2102.03	012
700	TE06.2119.03	012
800	TE06.2103.03	012
900	TE06.2104.03	012
1000	TE06.2137.03	012



## Доповнюючі деталі

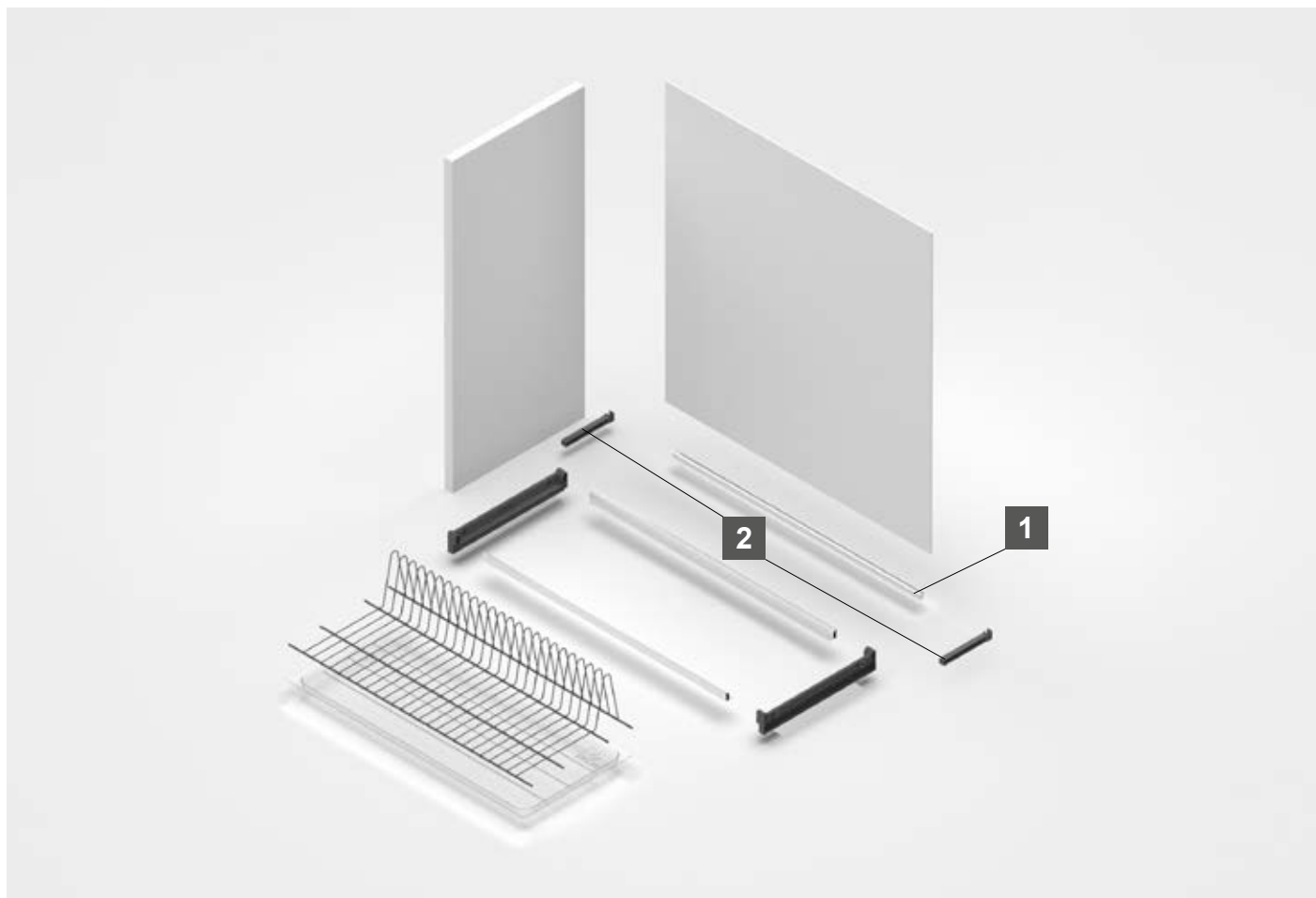

### Лоток

ширина	індекс	колір
400	TE06.0107.05	013, 081
450	TE06.0105.05	013, 081
500	TE06.0101.05	013, 081
600	TE06.0102.05	013, 081
700	TE06.0119.05	013, 081
800	TE06.0103.05	013, 081
900	TE06.0104.05	013, 081



### 1 Профіль \*\*

мін. ширина шафки	індекс	колір
400	TG05.3645.07	035, 039
450	TG05.3646.07	035, 039
500	TG05.3647.07	035, 039
600	TG05.3648.07	035, 039
700	TG05.3649.07	035, 039
800	TG05.3650.07	035, 039
900	TG05.3651.07	035, 039

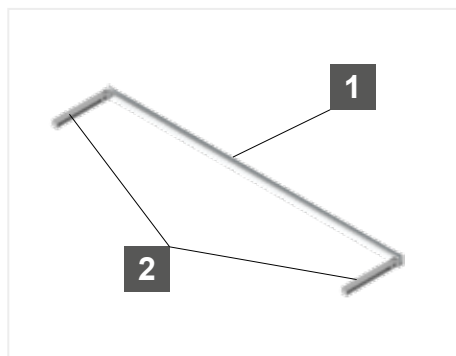

### 2 Кріплення профілю

індекс	колір
TE06.2943.05	049, 061

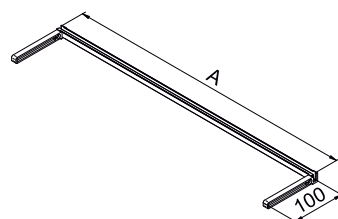

для плити 16-18 мм

тип сушки	A
400	364 - 368
450	414 - 418
500	464 - 468
600	564 - 568
700	664 - 668
800	764 - 768
900	864 - 868

\*\* Призначений для сушок Premium, Variant 1, Variant 3 та однорівневої

КОДИ ПРИКРИТТЯ: 013 БІЛИЙ 035 АЛЮМІНІЙ С-0 039 МАТОВИЙ ЧОРНИЙ 049 СРІБЛО 061 МАТОВИЙ ЧОРНИЙ 081 БЕЗКОЛІРНИЙ

**Сушка Premium**

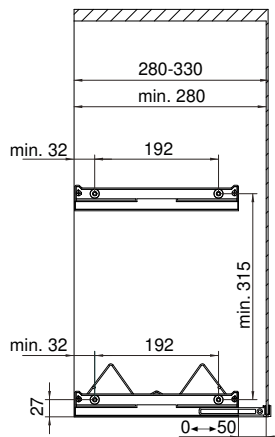
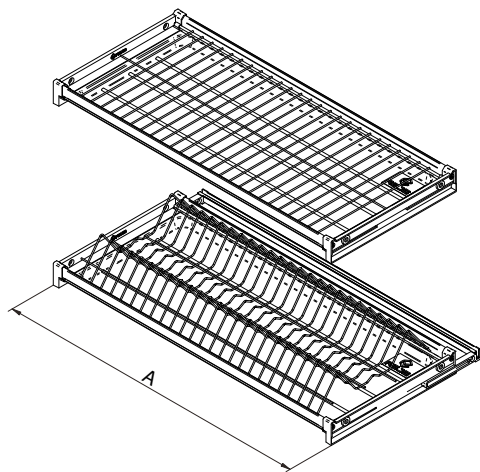

тип сушки	A
400	364 - 368
450	414 - 418
500	464 - 468
600	564 - 568
700	664 - 668
800	764 - 768
900	864 - 868

**Сушка однорівнева**

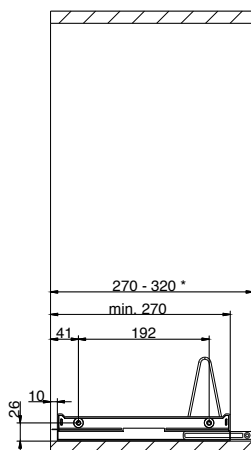
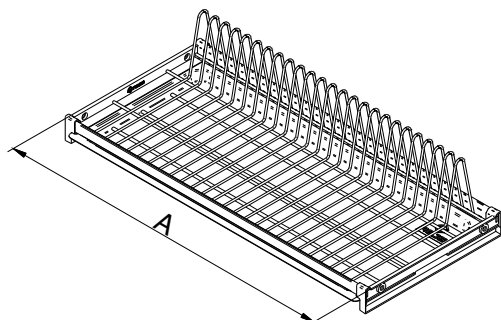

тип сушки	A
400	364 - 368
450	414 - 418
500	464 - 468
600	564 - 568
700	664 - 668
800	764 - 768
900	864 - 868

**Сушка Variant 3**

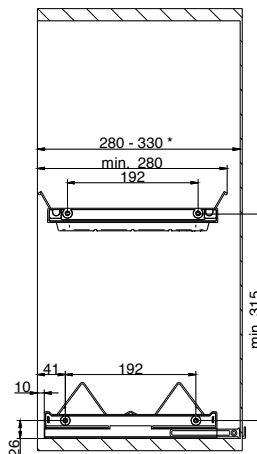
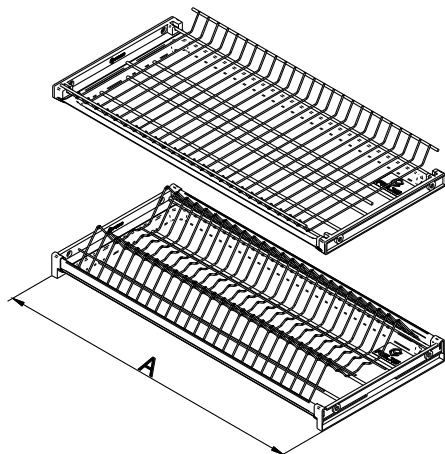

тип сушки	A
400	364 - 368
450	414 - 418
500	464 - 468
600	564 - 568
700	664 - 668
800	764 - 768
900	864 - 868

### Сушка Variant 1

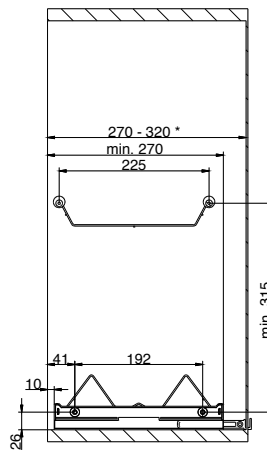
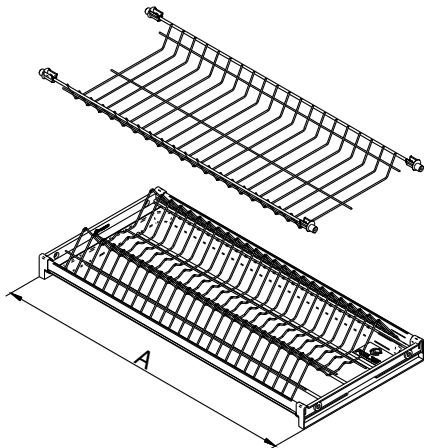

тип сушки	A
400	364 - 368
450	414 - 418
500	464 - 468
600	564 - 568
700	664 - 668
800	764 - 768
900	864 - 868

### Сушка Prima

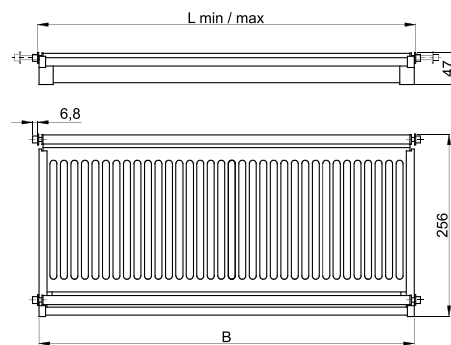
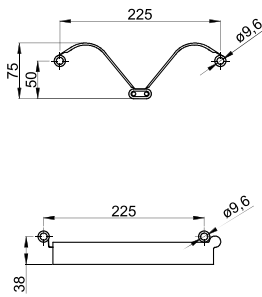
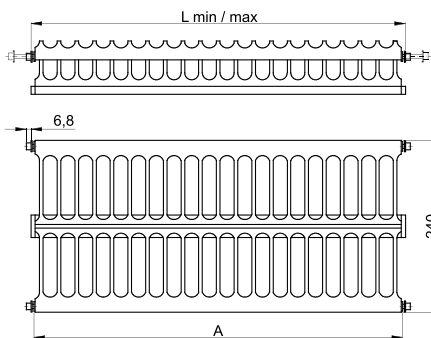

тип сушки	L min./max.	A	B
500	430 / 480	418	421
600	430 / 480	518	521
700	430 / 480	618	621
800	430 / 480	718	721
900	430 / 480	818	821
1000	430 / 480	918	921

### Сушка Standard 3

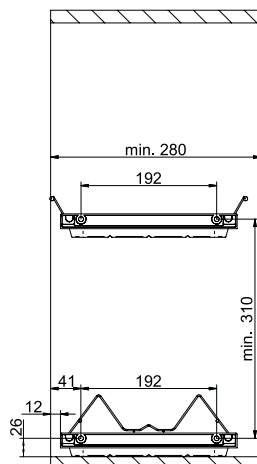
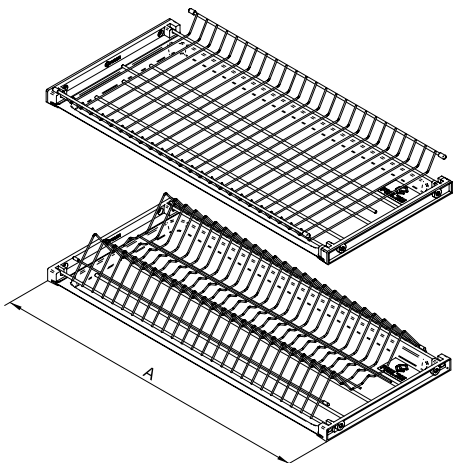

тип сушки	A
400	364 - 368
450	414 - 418
500	464 - 468
600	564 - 568
700	664 - 668
800	764 - 768
900	864 - 868

\* діапазон глибини у разі встановлення із заднім опорним профілем

**OOIC:**

REJS Spółka z o.o., 87-500 Rypin, ul. Mławska 61  
BOK +48 54 280 5651, www.rejs.eu

